

inforce

Профессионально. Надежно

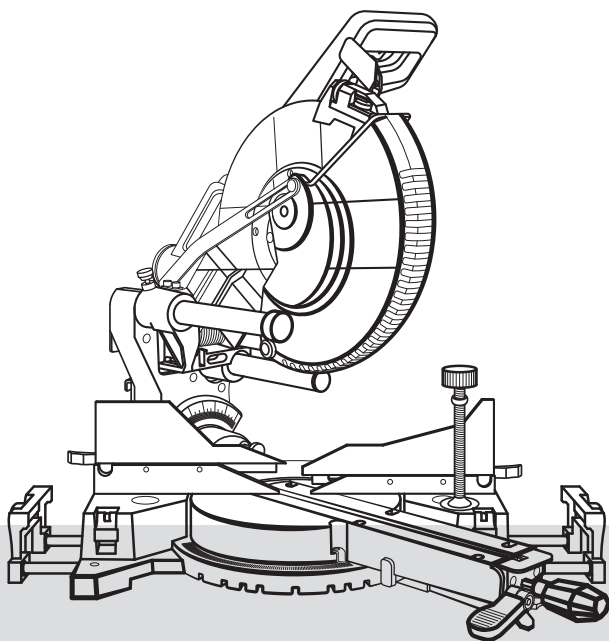

Руководство по эксплуатации

**Комбинированная торцово-усорезная пила
с двумя направлениями наклона MS 305**

Арт. 01-12-003

Содержание

Комплект поставки	2
Техника безопасности	3
Технические характеристики	7
Установка	8
Регулировка	13
Подключение к источнику питания	23
Эксплуатация	23
Замена дисков	34
Техническое обслуживание	36

Комплект поставки

Распаковка

1. Аккуратно извлечь торцово-усорезную пилу из коробки.
2. Разложить по отдельности все детали. Внимательно проверить их на соответствие с рисунком ниже.

Внимание!

Для переноски инструмента необходимо держать его за специальную рукоятку и за ручки сбоку основания пилы.

В случае отсутствия или повреждения какой-либо детали запрещается подключать торцово-усорезную пилу к сети или использовать ее, пока не будет произведен ремонт.

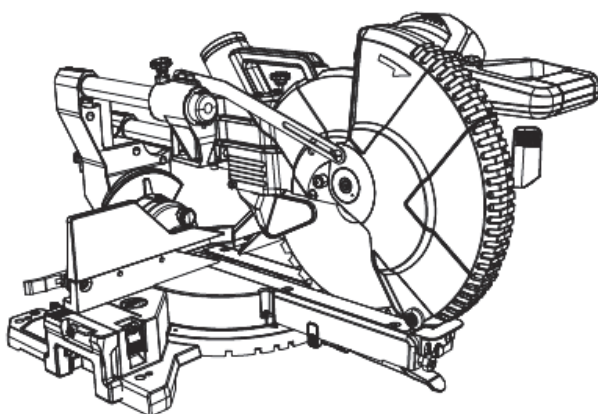

Торцово-усорезная пила



Струбцина

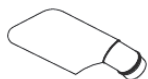

Пылесборник



Гаечный ключ
диска

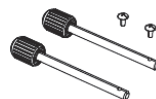

Задние опорные
стержни в сборе



Рукоятка фиксации
наклона в сборе



Рукоятка фиксации
поворота в сборе

Техника безопасности

Общие правила

Внимание!

- При работе с электрическим инструментом необходимо строго соблюдать основные правила техники безопасности для снижения риска пожара, поражения электрическим током и травм.
- Перед началом эксплуатации инструмента внимательно изучить данные инструкции. Сохранить данные инструкции для обращения к ним в будущем.

1. Содержать рабочую зону в чистоте. Загромождение рабочей зоны может привести к несчастным случаям. Рабочая зона должна быть хорошо освещена. Поддерживать в чистоте зону вокруг инструмента, своевременно удаляя стружку и обрезки.
2. Не работать и не оставлять инструмент под дождем. Не использовать его в местах с повышенной влажностью, вблизи легковоспламеняющихся жидкостей и газов.
3. Принять меры по предотвращению поражения электрическим током. Избегать физического контакта с заземленными поверхностями.
4. Не позволять посторонним лицам, особенно детям, прикасаться к инструменту и кабелям-удлинителям, а также подходить близко к рабочей зоне.
5. Хранить неиспользуемые инструменты в надежном, сухом, недоступном для детей месте.
6. Не перегружать инструмент. Это повышает качество обработки и делает работу более безопасной.
7. Не использовать инструмент не по назначению. Не использовать инструмент малой мощности для выполнения операций, требующих большой мощности.
8. Носить соответствующую рабочую одежду. Не надевать слишком свободную одежду и украшения во избежание их затягивания в подвижные узлы инструмента. Длинные волосы заправлять под головной убор. Носить обувь с нескользящей подошвой.
9. Использовать средства индивидуальной защиты: защитные очки, защитную маску или респиратор в случае образования пыли во время работы, средства защиты органов слуха, защитные перчатки для работы с пилами и заготовками.
10. Если для инструмента предусмотрено использование оборудования для удаления и сбора пыли, следует убедиться, что данное оборудование присоединено и используется надлежащим образом.
11. Соблюдать правила обращения с кабелями. Запрещается тянуть за кабель, чтобы вынуть вилку из розетки. Кабели должны находиться вдали от источников тепла, масла и острых краев.
12. Надежно фиксировать заготовку. По возможности использовать зажимы или тиски для удержания заготовки на месте. Это безопаснее, чем прижимать заготовку руками.
13. Не наклоняться над инструментом. Сохранять точку опоры и равновесие.
14. Регулярно проводить техническое обслуживание инструмента. Режущие инструменты всегда должны быть острыми и чистыми для обеспечения более высокого качества обработки и безопасной эксплуатации. Соблюдать инструкции, касающиеся смазки и замены дополнительных принадлежностей. Периодически проверять кабели на наличие повреждений и при необходимости

ремонтировать их в авторизованном сервисном центре. Периодически проверять кабели-удлинители и при необходимости заменять их. Держать рукоятки в чистоте, избегать попадания на них влаги, масла и смазки.

15. Если инструмент не используется, а также перед техническим обслуживанием и заменой принадлежностей отключить его от источника питания.
16. Перед включением питания инструмента проверить, не оставлены ли на нем регулировочные и гаечные ключи.
17. Избегать случайного пуска инструмента. Перед подключением к сети убедиться, что выключатель питания установлен в положение OFF (ОТКЛ.).
18. При работе с инструментом вне помещения использовать только те кабели-удлинители, которые предназначены для работы на улице.
19. Соблюдать осторожность. Руководствоваться здравым смыслом и не работать с инструментом в случае чрезмерной усталости.
20. Проверять на наличие поврежденных деталей. Перед каждым использованием инструмента проверять взаимное расположение, крепление, установку движущихся частей, наличие повреждений и других неисправностей, которые могут повлиять на работу инструмента. Защитный кожух и другие поврежденные части отремонтировать или заменить в авторизованном сервисном центре, если иное не указано в настоящем руководстве. Не использовать инструмент, если его выключатель не работает.
21. Использование любых дополнительных принадлежностей и приспособлений, не рекомендованных в настоящем руководстве, может привести к травмам.
22. Данный инструмент соответствует всем необходимым нормам безопасности. Ремонтные работы должны проводить только квалифицированные специалисты, в противном случае существует серьезная опасность для пользователя.
23. Вследствие состояния электрической сети при пуске инструмента возможно кратковременное падение напряжения. Это может повлиять на работу другого оборудования, например, вызвать мигание лампы рабочего освещения.
24. Не использовать режущие диски, предназначенные для резки черных металлов.
25. Использовать режущие диски, заточенные надлежащим образом. Не превышать максимальную скорость, указанную на режущем диске.
26. Убедиться, что инструмент всегда надежно закреплен на столе или верстаке.

Специальные правила для торцовочных пил

1. Оператор должен быть обучен работе на торцовочной пиле и использованию приспособлений.
2. Данная пила предназначена для работы по дереву, ламинату, фанере и т.п. Запрещается использовать ее для распила металла и камня.

3. Следует выбирать режущие диски в зависимости от материала, подлежащего резке, и использовать только рекомендованные производителем диски.
4. Не использовать режущие диски, предназначенные для резки черных металлов, и другие диски, не соответствующие действующим стандартам.
5. Запрещается использовать поврежденные и деформированные диски.
6. Не превышать максимальную скорость, указанную на режущем диске.
7. Не использовать пилу, если на ней не установлены защитные ограждения либо они неисправны.

Внимание!

- Убедиться, что консоль инструмента надежно зафиксирована во время наклонных резов.
 - Не удалять стружку и обрезки из рабочей зоны во время работы инструмента и при нахождении режущего блока в рабочем положении.
8. Заменить пластину для пропила при ее износе.
 9. При резке подключать пилу к устройству сбора пыли.
 10. Соблюдать максимально допустимую глубину пропила.
 11. При распиле длинных заготовок использовать дополнительные опоры и крепления.
 12. Лазер, установленный на данной торцовочной пиле, предназначен только для работы с ней. Запрещается устанавливать внешний или дополнительный лазер, а также лазер другого типа. Ремонт разрешается производить только в авторизованных сервисных центрах.
 13. Не вставать на инструмент ногами во избежание его повреждения и получения травмы.
 14. Удалить из заготовки все гвозди во избежание образования искр и, как следствие, возгорания.
 15. Во избежание пожара и отравления не использовать для чистки пилы бензин, керосин, ацетон, разбавитель лака и другие подобные растворители с высокой летучестью.
 16. Устанавливать пилу на столе с надлежащей опорой для снижения уровня шума и вибрации.
 17. Всегда использовать для переноски инструмента соответствующие рукоятки. По возможности диски переносить в держателе.

Технические характеристики

Мощность, Вт	1 500
Напряжение, В	220
Частота тока, Гц	50
Частота вращения на холостом ходу, об/мин	3 200
Диаметр режущего диска, мм	305
Диаметр посадочного отверстия диска, мм	30
Упоры для поворота влево и вправо, град.	0; 15; 22,5; 31,6; 45
Диапазон углов поворота влево и вправо, град.	0 - 50
Наклонные стопоры влево и вправо, град.	0; 33,9; 45
Диапазон углов наклона влево и вправо, град.	0 - 47
Вес нетто, кг	21,6
Режущая способность	
Поперечный распил, мм	102 x 310
Угловой распил 45° влево/вправо, мм	102 x 222
Наклонный распил при 45° влево, мм	60 x 310
Наклонный распил при 45° вправо, мм	45 x 310
Комбинированный распил при 45°, мм	60 x 222
Минимальный размер заготовки в тисках (Д x Ш x В), мм	180 x 50 x 3

Внимание!

В виду политики компании, нацеленной на постоянное совершенствование, производитель оставляет за собой право изменять конструкцию изделия и руководство по эксплуатации без предварительного уведомления пользователей.

Установка

Основные компоненты торцово-усорезной пилы

Представлены на Рис. 1



Рис. 1



1. Ручка переключателя
2. Блокирующий рычаг щитка диска
3. Ручка вертикальной регулировки лазера
4. Ручка горизонтальной регулировки лазера
5. Нижний щиток диска
6. Основание
7. Пластина для пропила
8. Рукоятка поворота
9. Рукоятка фиксации наклона
10. Блок корректировки угла поворота
11. Рычаг блокировки расширителя стола
12. Упор
13. Левый расширитель стола
14. Выдвижной упор
15. Прижим
16. Ручка блокировки выдвижной каретки
17. Ручка для переноски
18. Ручка регулировки глубины пропила
19. Фиксирующая защелка
20. Отделение для хранения шнура питания
21. Стопорная пластина
22. Штифт фиксации наклона
23. Задний опорный стержень
24. Правый расширитель стола
25. Монтажное отверстие
26. Стол
27. Режущий диск
28. Рычаг блокировки кулачка
29. Рычаг блокировки неподвижного упора
30. Курковый выключатель
31. Выключатель лазера
32. Электродвигатель с двойной изоляцией

Внимание!

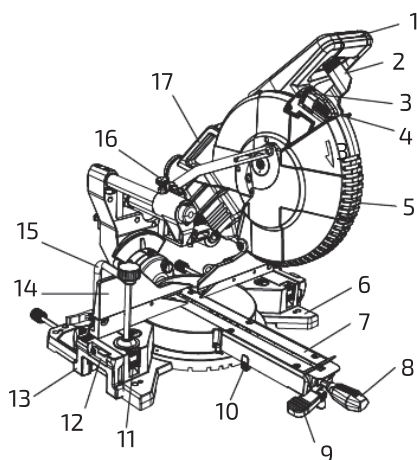
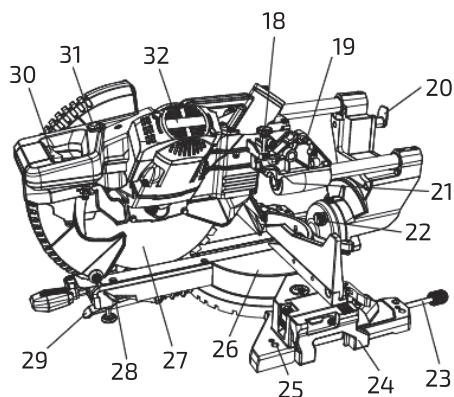
В целях личной безопасности не подключать вилку к розетке, пока не будут завершены все шаги по сборке и не будет полностью прочитано и понято настоящее руководство по эксплуатации.

Соблюдать инструкции по сборке и выполнять ее аккуратно, с привлечением второго человека.

Переноска пилы

Во избежание повреждений не поднимать пилу за рукоятку переключателя, режущий диск или рукоятку поворота. Всегда использовать рукоятку для переноски (17) (рис. 1).

При переноске, транспортировке и хранении пилы режущий блок должен быть заблокирован в нижнем положении.

1. Опустить режущий блок в самое нижнее положение.
2. Вставить прижимную защелку (19) в фиксирующее отверстие (см. рис. 1).

Режущий блок

Внимание!

Во избежание травм и повреждения оборудования пила должна транспортироваться и храниться с режущим блоком, зафиксированным в нижнем положении.

Нельзя использовать защелку для фиксации режущего блока в нижнем положении во время резки.

Подъем

1. Слегка надавить на рукоятку выключателя (1) (рис. 2).
2. Вытянуть фиксирующую защелку (2).
3. Дождаться, пока режущий блок поднимется в вертикальное положение.

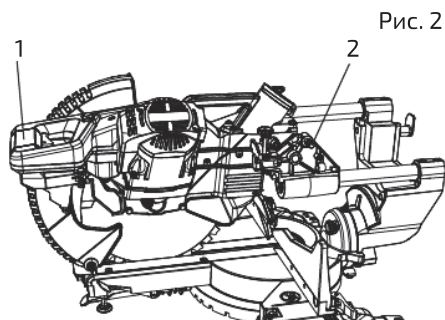

Блокировка

При переноске, транспортировке и хранении пилы режущий блок должен быть заблокирован в нижнем положении.

1. Опустить режущий блок в крайнее нижнее положение.
2. Вставить прижимную защелку (2) в фиксирующее отверстие (рис. 2).

Внимание!

Во избежание повреждений не следует поднимать пилу за рукоятку переключателя или режущий диск.

Установка рукоятки фиксации наклона

1. Вставить рукоятку фиксации наклона (1) в ось (2) под углом примерно 30° (рис. 3).
2. Закрутить шестигранный винт (3) через шайбу (4) в рукоятку фиксации наклона (1).
3. Затянуть винт (4) шестигранным ключом 5 мм.

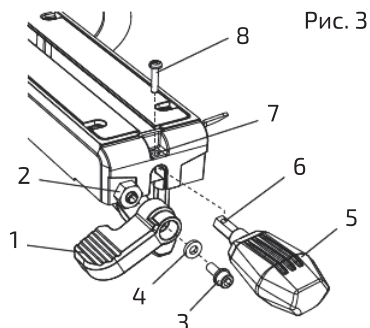

Установка рукоятки поворота

1. Вставить рукоятку поворота (5) в отверстие в передней части пилы и совместить отверстие (6) в рукоятке пилы (5) с отверстием (7) в передней части стола (рис. 3).
2. Вкрутить винт (8) через отверстие (7) в столе в отверстие (6) на рукоятке поворота (5).
3. Затянуть винт (8) отверткой.

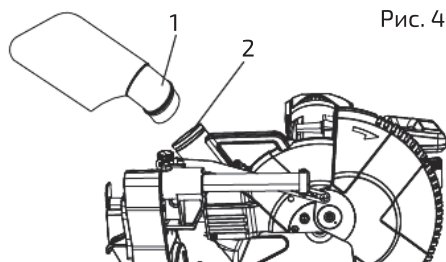

Установка пылесборника

Установить пылесборник (1) на выпускной патрубок (2) пилы (рис. 4). Закрепить их в этом положении.

Внимание!

- Для большей эффективности пылесборник должен быть направлен вправо от пилы. В таком положении он к тому же не будет мешать работе.
- Чтобы очистить пылесборник, его следует отсоединить от канала удаления опилок. Расстегнуть молнию внизу мешка и выбросить содержимое в контейнер для мусора.
- Следует регулярно проверять и очищать пылесборник, не допуская его переполнения.
- Не использовать пилу для резки и/или шлифовки металла. Горячая стружка и искры могут воспламенить пыль и опилки в пылесборнике.

Установка прижима

1. Ослабить блокирующую рукоятку тисков (1) в задней части основания пилы (рис. 5).
2. Поместить тиски (2) в одно из крепежных отверстий (3).
3. Затянуть рукоятку блокировки (1).
4. Ослабить рукоятку (4) и отрегулировать зажим так, чтобы иметь возможность надежно зафиксировать заготовку.
5. Прижим (2) можно вставить в одно из монтажных отверстий (3), находящихся позади упора (рис. 6).

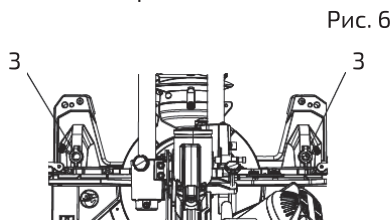
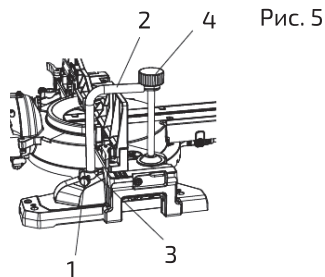

Установка задних опорных стержней

1. Вставить один задний опорный стержень (1) в отверстие (2), расположенное в задней части основания (рис. 7).
2. Закрутить винт (3) в отверстие, расположенное за крепежным отверстием.
3. Затянуть винт (3) отверткой.
4. Повторить перечисленные шаги для второго стержня.

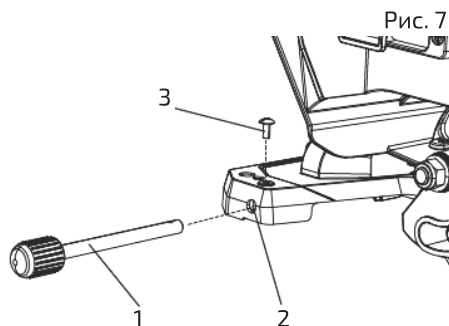

Разблокировка выдвижной каретки

После извлечения пилы из коробки ослабить ручку ее блокировки (1), расположенную слева от каретки (рис. 8).

При транспортировке и хранении пилы выдвижная каретка должна быть заблокирована.

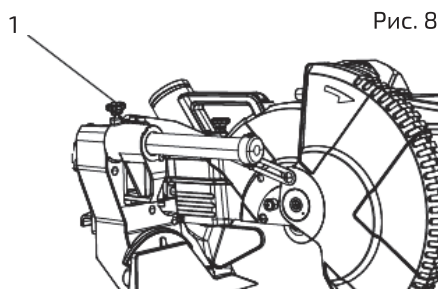

Ключ для режущего диска

Для удобства хранения и предотвращения потери гаечного ключа диска (2), когда он не используется, в задней части выдвигного упора предусмотрен специальный отсек (1) (рис. 9).



Рис. 9

Отделение для хранения шнура питания

Для удобства и во избежание повреждения шнура питания, когда пила не используется или транспортируется, для хранения шнура питания следует использовать два крепления (1), установленные на задней стороне пилы (рис. 10).

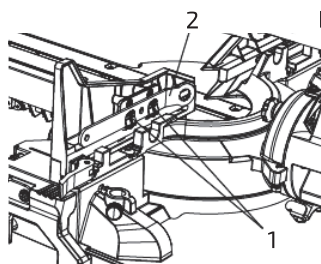

Рис. 10

Внимание! Данная пила оборудована отсеком для хранения шнура питания с механизмом быстрой разблокировки. Достаточно просто сдвинуть верхнюю скобу вниз, и шнур питания будет разблокирован.

Выдвижной упор

Удаление

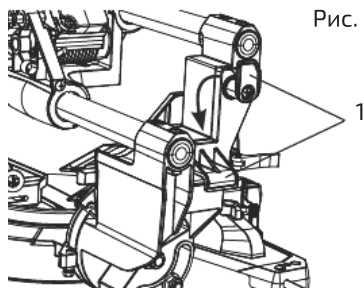
1. Разблокировать упор рычагом (1), нажав на него в направлении задней части инструмента (рис. 11).
2. Совместить прорезь (2) с болтом (3) в задней части упора. Поднять выдвижной упор, чтобы удалить его с пилы.



Рис. 11

Установка

1. Совместить прорезь (2) с болтом (3) в задней части упора, чтобы поместить выдвижной упор на упор торцово-усорезной пилы (рис. 11).
2. Сдвинуть гайку (4), чтобы совместить ее с отверстием (5).
3. Для фиксации выдвижного упора толкнуть рычаг блокировки кулачка (1) в сторону передней части инструмента.

Регулировка

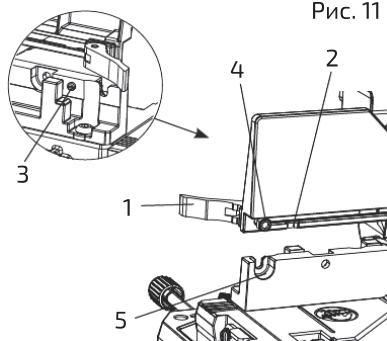
Внимание! Во избежание травм от случайного пуска необходимо убедиться, что переключатель находится в положении OFF (ВЫКЛ.) и вилка вынута из розетки.

Перед отгрузкой с завода инструмент проходит точную регулировку. Для обеспечения точных резов до начала работы следует проверить следующие регулировки и при необходимости произвести повторную регулировку.

Регулировка наклона 90° (0°)

1. Ослабить рукоятку фиксации наклона (1) (рис. 12). Наклонить режущий блок пилы до упора направо, вставив при этом штифт фиксации наклона 33,9° (2) (рис. 13) напротив стопора наклона на 0°. Затянуть рукоятку фиксации наклона (1).
2. Поместить комбинированный поворочный угольник (3) (см. рис. 12) на поворотный стол таким образом, чтобы линейка лежала на столе, а пятка угольника упиралась в режущий диск.
3. Если линейка не параллельна поворотному столу, ослабить три регулировочных болта (4) (см. рис. 12) в задней части пилы при помощи шестигранника 5 мм. Разблокировать рукоятку фиксации наклона (1) и отрегулировать режущий блок пилы.
4. Наклонить режущий блок пилы вправо на 90° (0°) и вновь проверить перпендикулярность.
5. При необходимости повторить вышеперечисленные шаги.
6. Затянуть три регулировочных болта (4) и рукоятку фиксации наклона (1), когда выравнивание будет завершено.

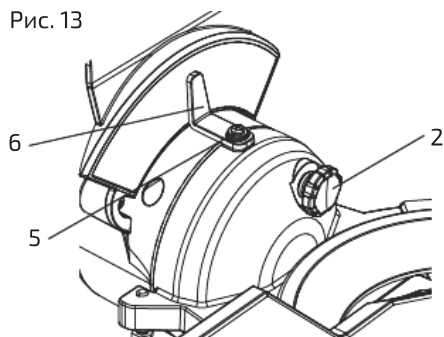
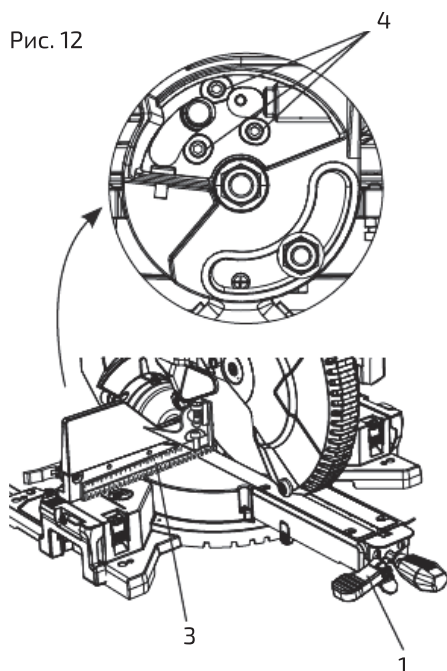

Регулировка указателя наклона в положении 90°

1. Когда режущий диск в точности перпендикулярен столу, ослабить винт указателя наклона (5) при помощи отвертки (рис. 13).
2. Установить указатель наклона (6) на отметку «0» на шкале наклона и затянуть винт указателя наклона (5).

Регулировка упора для правого наклона 45°

1. Ослабить рукоятку фиксации наклона (1) и установить режущий блок пилы под углом 45° (рис. 12).
2. Извлечь стопорный штифт 33,9° (2) и наклонить режущий блок пилы вправо до упора (рис. 13).
3. Используя комбинированный угольник, проверить, отклоняется ли угол между режущим диском и столом от 45° (см. рис. 12).
4. Если угол между диском и поворотным столом отклоняется от 45°, наклонить режущий блок пилы влево, ослабить контргайку (3) и закрутить или открутить регулировочный болт (4), чтобы увеличить или уменьшить угол (рис. 14).
5. Снова наклонить режущий блок пилы влево и снова проверить выравнивание.
6. Повторять данные шаги, пока угол наклона между режущим диском и поворотным столом не составит 45°. Как только выравнивание будет достигнуто, затянуть контргайку (3) (см. рис. 14).



Рис. 14

Регулировка упора для левого наклона 45°

1. Ослабить рукоятку фиксации наклона (1) и установить режущий блок пилы под углом 45° (рис. 12).
2. Извлечь стопорный штифт 33,9° (2) и наклонить режущий блок пилы влево до упора (рис. 13).
3. Используя комбинированный угольник, проверить, отклоняется ли угол между режущим диском и столом от 45°.

4. Если угол между диском и поворотным столом отклоняется от 45° , наклонить режущий блок пилы вправо, ослабить контргайку (5) и закрутить или открутить регулировочный болт (6), чтобы увеличить или уменьшить угол (рис. 14).
5. Снова наклонить режущий блок пилы влево и снова проверить выравнивание.
6. Повторять данные шаги, пока угол наклона между режущим диском и поворотным столом не составит 45° . Как только выравнивание будет достигнуто, затянуть контргайку (5) (см. рис. 14).

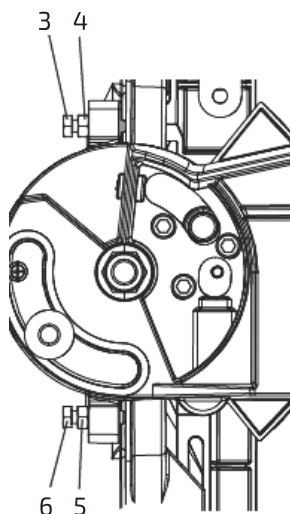
Регулировка правого наклона $33,9^\circ$

1. Установить угол поворота на 0° . Полностью выдвинуть оба раздвижных ограждения.
2. Ослабить рукоятку фиксации наклона (1) (рис. 15).
3. Извлечь стопорный штифт $33,9^\circ$ (2), наклонить режущий блок пилы до правого упора на $33,9^\circ$ и вставить обратно стопорный штифт $33,9^\circ$ (2) (см. рис. 15).
4. Используя комбинированный угольник, проверить, отклоняется ли угол между режущим диском и столом от $33,9^\circ$.
5. Если угол между диском и поворотным столом отклоняется от $33,9^\circ$, наклонить режущий блок пилы влево, подтянуть или ослабить шестигранный болт (3) в задней части пилы при помощи шестигранного ключа 3 мм, пока угол между диском и столом не станет равен $33,9^\circ$ (рис. 16).

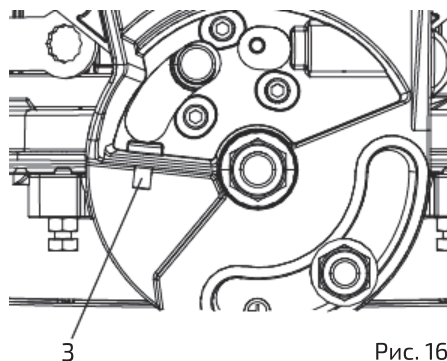
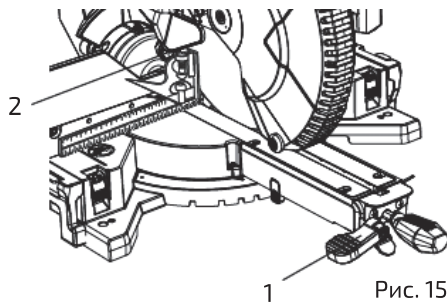

Регулировка левого наклона $33,9^\circ$

1. Установить угол поворота на 0° . Полностью выдвинуть оба раздвижных ограждения.
2. Ослабить рукоятку фиксации наклона (1) (рис. 15).
3. Наклонить режущий блок пилы до левого упора на $33,9^\circ$, вставив стопорный штифт $33,9^\circ$ (2) (см. рис. 15).

- Используя комбинированный угольник, проверить, отклоняется ли угол между режущим диском и столом от $33,9^\circ$.
- Если угол между диском и поворотным столом отклоняется от $33,9^\circ$, наклонить режущий блок пилы вправо, подтянуть или ослабить шестигранный болт (4), пока угол между диском и столом не станет равен $33,9^\circ$ (рис. 17).

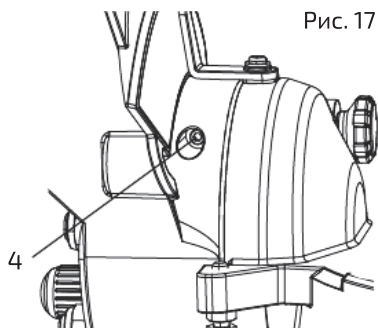

Шкала поворота

Шкала торцовочной пилы с двумя направлениями наклона показывает угол поворота от 0° до 50° влево и вправо.

Поворотный стол пилы имеет неподвижные упоры в наиболее распространенных углах: 0 ; 15 ; $22,5$; $31,6$ и 45° . Данные неподвижные упоры позволяют быстро и точно расположить режущий диск под нужным углом.

Регулировка углов поворота

- Поднять рычаг блокировки кулачка (1) для разблокировки стола (рис. 18).
- Переместить поворотный стол, подняв блокирующий рычаг (2) для установки указателя (3) на нужное значение поворотного угла.
- Заблокировать стол в этом положении, опустив рычаг блокировки кулачка (1).

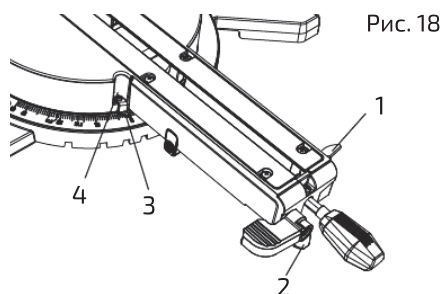

Регулировка указателя поворотного угла

- Повернуть стол в положение неподвижного упора 0° .
- При помощи крестовой отвертки ослабить винт (4), удерживающий указатель (рис. 18).
- Выставить указатель (3) на отметку 0° и затянуть винт (4).

Регулировка перпендикулярности упорного ограждения

1. Удалить левый и правый выдвжной упоры.
2. Ослабить четыре крепежных винта (1) (рис. 19).
3. Опустить режущий блок пилы и зафиксировать в нижнем положении.
4. Приложить пятку угольника (2) к диску, а линейку – к упору (3).
5. Отрегулировать перпендикулярность упора по отношению к режущему диску и затянуть четыре крепежных винта.



Рис. 19

Внимание! Если пила долгое время простаивала, следует проверить взаимную перпендикулярность диска и упора и при необходимости отрегулировать ее.

6. После выравнивания упорного ограждения взять ненужный деревянный брусок, распилить его под углом 90° и проверить перпендикулярность его торца. Перенастроить при необходимости.

Регулировка глубины пропила

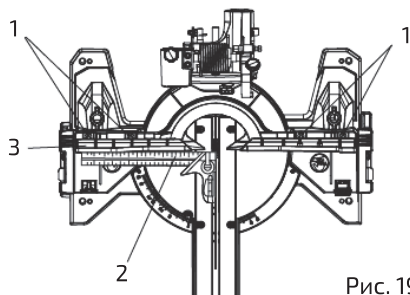
Максимальная глубина пропила установлена на заводе.

Установка максимальной ширины перемещения режущего блока

1. Перемещая режущий блок вверх, вращать стопорную ручку (1) против часовой стрелки, пока ручка не выйдет из нижней части стопорного блока (2) (рис. 20).
2. Повернуть стопорную пластину (3) по часовой стрелке до контакта с упорным стержнем (4).
3. Повторно проверить глубину пропила, двигая режущий блок вперед и назад по полной траектории обычного реза.



Рис. 20

Установка максимальной высоты перемещения режущего блока

1. Перемещая режущий блок вверх, вращать стопорную ручку (1) против часовой стрелки, пока ручка не выйдет из нижней части стопорного блока (2) (рис. 21).
2. Вращать стопорную пластину (3) против часовой стрелки, чтобы она коснулась основания упора (4).
3. Убедиться, что стопорный блок (2) полностью касается стопорной пластины (3).

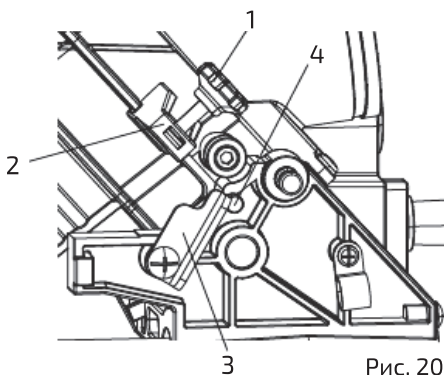
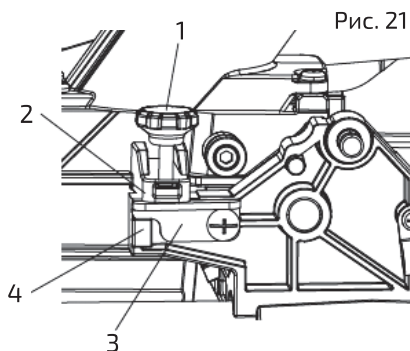

Установка глубины пропила

Глубина пропила для повторяющихся мелких пропилов может быть установлена заранее.

1. Установить режущий блок так, чтобы зубья диска были расположены на требуемой глубине пропила.
2. Удерживая блок в этом положении, вращать стопорную ручку (1), пока она не коснется стопорной пластины (3) (рис. 21).
3. Повторно проверить глубину пропила, двигая режущий блок вперед и назад по полной траектории обычного реза.

Регулировка рычага блокировки кулачка

1. Надавить на рычаг блокировки кулачка (1) и заблокировать его (рис. 22).
2. Если при нахождении рычага в нижнем положении стол перемещается, повернуть стопорную гайку (2) влево, используя ключ на 13 мм, чтобы расширить запорное устройство вплотную к основанию поворотной пилы.
3. Проверить рычаг блокировки кулачка, чтобы убедиться, что он надежно фиксирует стол.
4. Повернуть стопорную гайку (3) вправо, чтобы зафиксировать стопорный механизм поворота на месте.

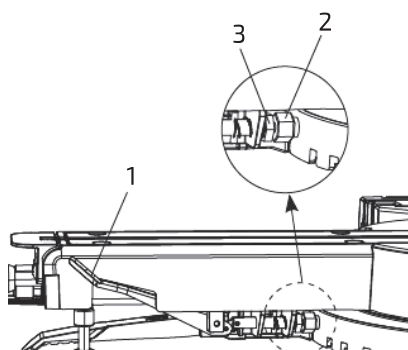

Эксплуатация и регулировка расширителя стола

Левое и правое расширение стола служат дополнительными опорами для длинных заготовок.

1. Поднять рычаг блокировки (1) и вытянуть левое расширение стола на необходимую длину (рис. 23). Надавить на рычаг блокировки (1), чтобы зафиксировать расширение стола. При необходимости повторить процедуру для правого расширения стола.
2. Если рычаг блокировки (1) не фиксирует расширение, отрегулировать гайку (2), расположенную под основанием, повернув на 1/4 поворота по часовой стрелке с помощью гаечного ключа 10 мм до упора.



Рис. 23

Многократные распилы с использованием стопорной пластины

Стопорная пластина предназначена для повторяющихся распилов одинаковой длины.

Внимание!

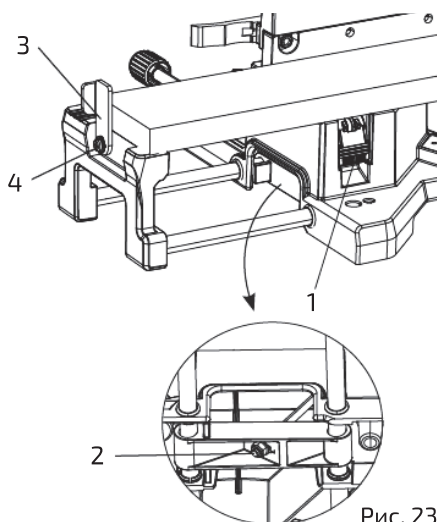
Одновременно можно использовать только одну стопорную пластину.

Никогда не следует использовать обе.

1. Повернуть стопорную пластину (3) в вертикальное положение (рис. 23).
2. Если стопорная пластина не поворачивается, ослабить стопорный винт (4) на 1/4 оборота при помощи отвертки и гаечного ключа 8 мм.

Лазерная направляющая

Данный инструмент оборудован лазерной направляющей класса 3 А.

Лазерная направляющая позволяет проследить траекторию режущего диска на заготовке перед пуском торцово-усорезной пилы. Питается от преобразованного переменного тока непосредственно через силовой кабель.

Чтобы отображалась лазерная линия, пила должна быть подключена к источнику питания, а переключатель лазера должен быть включен.

Внимание!

- Лазер излучает, когда лазерная направляющая включена. Следует избегать прямого попадания луча в глаза. Всегда отключать пилу от источника питания перед выполнением любых регулировок.
- Все регулировки, необходимые для надлежащей работы данного инструмента, были выполнены на заводе-изготовителе. Вследствие нормального износа в ходе эксплуатации могут потребоваться повторные регулировки.
- Запрещается самостоятельно ремонтировать и разбирать лазер. Попытка ремонта лазера человеком, не имеющим надлежащей квалификации, может привести к серьезному вреду для здоровья. Любой ремонт, который может потребоваться для данного лазерного прибора, должен выполнять персонал авторизованного сервисного центра.
- Использование органов управления, выполнение регулировок и операций, отличных от описанных в настоящем руководстве, может привести к воздействию опасного излучения.
- Использование оптических приборов при работе с этим изделием повышает риск вреда для зрения.

Предупредительные этикетки о лазерном излучении

Макс. выходная мощность < 5 мВт

Длина волны: 630 – 660 нм

Отвечает требованиям
21 CFR 1040.10 и 1040.11.

Лазерное устройство класса 3А (1)
(Рис. 24)

Опасно!

Избегайте прямого зрительного
контакта с лазерным излучением!

Лазер мощностью < 5 мВт,
с длиной волн 630 – 660 нм



Рис. 24

Наклейка апертуры лазера

Избегать прямого воздействия!

Лазерное излучение исходит из этой
апертуры(2) (рис. 24).

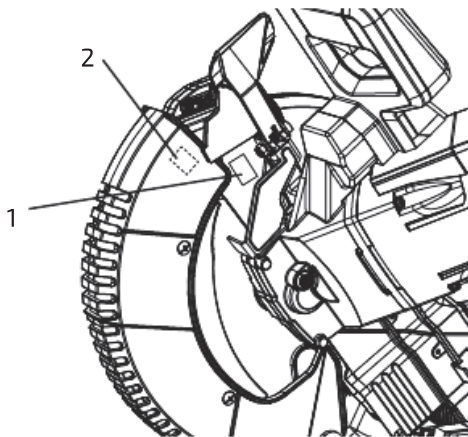

Включение лазера

Для включения лазера перевести кулисный переключатель (1) в положение ON (ВКЛ.) (рис. 25).

Для отключения лазера перевести кулисный переключатель (1) в положение OFF (ВЫКЛ.).



Рис. 25

Регулировка лазерной направляющей

Внимание!

Все регулировки, необходимые для надлежащей работы данного инструмента, были выполнены на заводе-изготовителе. Вследствие нормального износа в ходе эксплуатации могут потребоваться повторные регулировки.

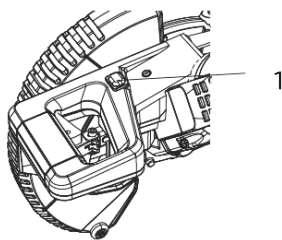
Проверка линии луча

1. Установить пилу на 0° поворота и 0° наклона.
2. Взять доску и при помощи прямой линейки (не входит в комплект) провести перпендикулярную линию на поверхности и торце доски. Эта линия будет служить шаблонной линией для всех процедур выравнивания. Положить доску на стол пилы.
3. Аккуратно опустить режущий блок, чтобы диск попал на шаблонную линию. Переместить диск влево, по центру или вправо от шаблонной линии в зависимости от личных предпочтений по использованию лазерного маркера.
4. Вставить вилку в розетку и включить лазер. Пила настроена так, чтобы лазерная линия была слева от диска (рис. 26).
5. Если линия лазера не параллельна шаблонной линии на торце доски, см. порядок действий 1.
6. Если линия лазера не параллельна шаблонной линии на поверхности доски, см. порядок действий 2.



Рис. 26

Регулировка положения лазерной линии

Порядок действий 1

Слегка повернуть рукоятку вертикальной лазерной регулировки (1) (рис. 27), чтобы отрегулировать вертикальный угол лазерной линии на торце доски.

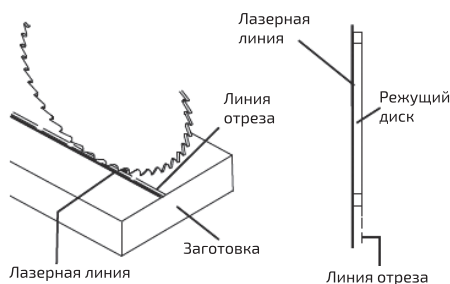
Если лазерная линия отклоняется слева направо, рукоятку вертикальной лазерной регулировки (1) поворачивать по часовой стрелке до тех пор, пока лазерная линия не станет параллельна вертикальной шаблонной линии (рис. 28).

Если лазерная линия отклоняется справа налево, рукоятку вертикальной лазерной регулировки (1) поворачивать против часовой стрелки до тех пор, пока лазерная линия не станет параллельна вертикальной шаблонной линии.



Рис. 27



Рис. 28

Порядок действий 2

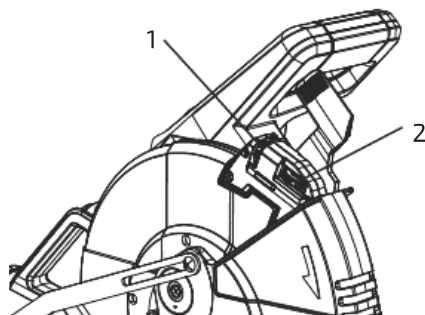
Слегка повернуть рукоятку горизонтальной лазерной регулировки (2) (рис. 27), чтобы отрегулировать горизонтальный угол лазерной линии на поверхности доски.

Если лазерная линия отклоняется слева направо, рукоятку горизонтальной лазерной регулировки (2) поворачивать по часовой стрелке до тех пор, пока лазерная линия не станет параллельна горизонтальной шаблонной линии (рис. 29).

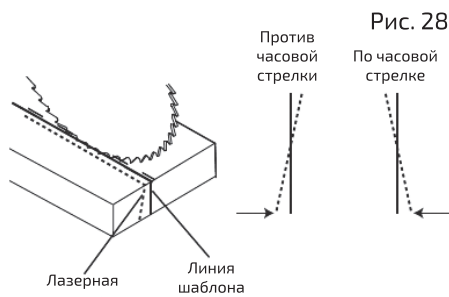
Если лазерная линия отклоняется справа налево, рукоятку горизонтальной лазерной регулировки (2) поворачивать против часовой стрелки до тех пор, пока лазерная линия не станет параллельна горизонтальной шаблонной линии.

Перепроверить выравнивание лазерной линии.

Внимание!

Лазерная линия откалибрована и настроена на проецирование слева от диска.



Рис. 29

Подключение к источнику питания

Убедиться, что используемые источник питания и вилка соответствуют техническим характеристикам, указанным на паспортной табличке двигателя или пилы.

Любые регулировки должны выполняться только квалифицированным персоналом.

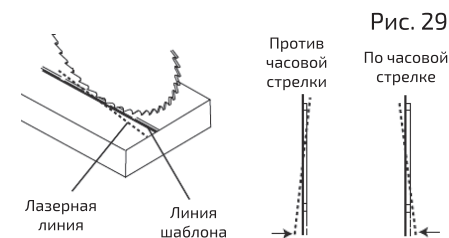
Внимание!

Избегать контакта с клеммами вилки при ее подключении к розетке и извлечении из нее. В противном случае возможно серьезное поражение электрическим током.

Использование кабеля-удлинителя

Использование кабеля-удлинителя приводит к некоторой потере мощности.

Для сведения потери к минимуму и предотвращения перегрева и перегорания двигателя следует обратиться к квалифицированному персоналу, чтобы определить минимальное сечение провода кабеля-удлинителя.

В случае повреждения кабеля питания обратиться в ближайший сервисный центр для его ремонта.

Эксплуатация

Внимание!

Во избежание травм при неожиданных движениях пилы соблюдать следующие инструкции.

- Отсоединять шнур питания от розетки и блокировать режущий блок в нижнем положении с помощью защелки.
- Блокировать выдвигающую каретку с помощью фиксирующей ручки.
- Чтобы избежать травмы спины, поднимать пилу только рукоятку для транспортировки (17) (рис. 1), расположенные в верхней части. При подъеме сгибать не спину, а ноги в коленях.
- Не перемещать пилу за шнур питания и рукоятку переключателя. Это может привести к повреждению изоляции, и как следствие, к поражению электрическим током или возгоранию.
- Не разрешать посторонним людям находиться рядом с работающей пилой: это может привести к травмам от летящих обрезков.

- Устанавливать пилу на ровную рабочую поверхность.
- Для максимальной устойчивости настоятельно рекомендуется надежно зафиксировать инструмент на столе с помощью болтов или зажимов.

Для стационарного использования

Установить пилу на рабочем месте так, чтобы было достаточно места для крепления заготовок.

В основании пилы имеется восемь крепежных отверстий – четыре по 6,3 мм и четыре по 9,5 мм. Следует выбрать правильные монтажные отверстия в зависимости от размера используемых болтов. Прикрепить основание пилы (1) к рабочей поверхности (5) при помощи болтов в последовательности, указанной на рис. 30.

Внимание!

Крепеж в комплект пилы не входит. Болты, гайки, шайбы приобретаются отдельно.

Для переносного использования

Закрепить пилу на листе фанеры (рекомендованная толщина фанеры – от 20 мм). Для крепления использовать монтажные отверстия в основании пилы.

Для фиксации фанеры с закрепленной пилой к рабочей поверхности на рабочем месте следует использовать G-образные струбцины (рис. 31).

Внимание!

Если используется стол для торцовочной пилы, для правильного монтажа следовать инструкциям к столу.



Рис. 30

1. Основание пилы
2. Болт с шестигранной головкой
3. Резиновая шайба
4. Плоская шайба
5. Верстак или стол
6. Плоская шайба
7. Стопорная шайба
8. Шестигранная гайка
9. Контргайка

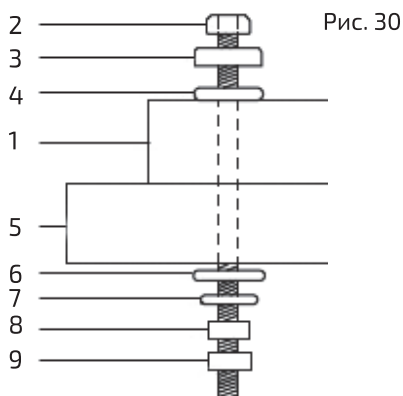

Рис. 31

Основные виды работ

Для крепления заготовки использовать зажим. Для его установки предусмотрено два отверстия (3) (рис.5).

Заготовка всегда должна упираться в упор. Любая заготовка, изогнутая таким образом, что ее не удастся полностью прижать к столу или упору, может вызвать заклинивание диска. Такую заготовку резать нельзя.

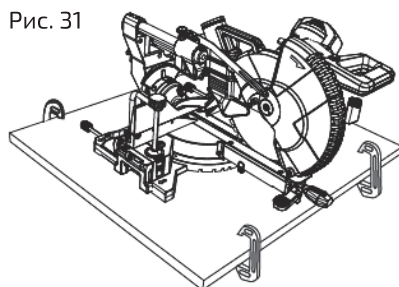
Положение рук и тела

Запрещается держать руки вблизи зоны распила. Руки следует держать за пределами зоны, обозначенной на рис. 32.

Внимание!

Во избежание травмы в случае вылета заготовки следует отключить питание станка, чтобы предотвратить его случайный пуск, и снять небольшие заготовки с рабочей поверхности инструмента.

Включение пилы

Данная торцово-усорезная пила оборудована курковым выключателем (1) (рис. 33). При нажатии на курок пила включается.

Внимание!

Чтобы заблокировать выключатель от возможного включения посторонними лицами, вставить навесной замок или цепочку с навесным замком (не входят в комплект) в отверстие (2) в курковом выключателе (см. рис. 33). Это заблокирует выключатель и не позволит посторонним лицам запустить пилу.

Данная пила оборудована электрическим тормозом диска. После отпущания куркового выключателя тормоз диска остановит диск в течение примерно 10 секунд.



Рис. 32



Рис. 33

Выдвижной упор

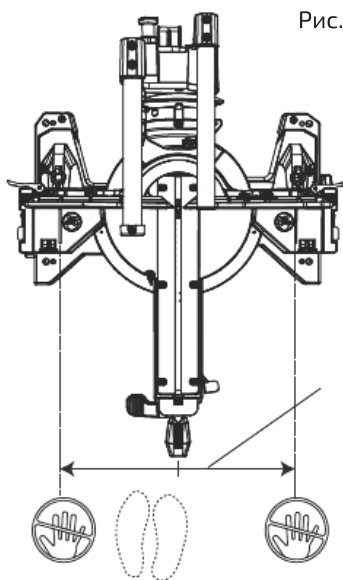
1. Разблокировать рычаг блокировки кулачка упора (1), нажав на него в направлении задней части инструмента (рис. 34).
2. Выдвинуть упор (2). Заблокировать рычаг блокировки кулачка упора (1), потянув его в сторону упора.

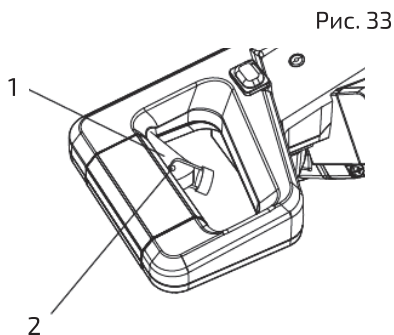

Рис. 34

Внимание!

При транспортировке пилы всегда блокировать упор в сложенном положении.

Система выдвижной каретки

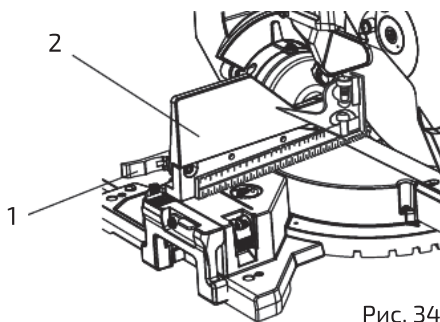
Внимание!

Для снижения риска получения травмы возвращать выдвижную каретку в крайнее заднее положение после каждой операции торцовочного пиления.



Рис. 35

1. Для пиления малоразмерных заготовок сдвинуть режущий блок полностью назад и заблокировать фиксирующую рукоятку выдвижной каретки (1) (рис. 35).
2. Для пиления досок шириной до 310 мм фиксирующая ручка каретки (1) должна быть разблокирована, чтобы режущий блок мог свободно перемещаться.

Быстрая фиксация поворотного стола кулачком

Если требуемый угол не входит в число имеющихся неподвижных упоров, стол может быть заблокирован под любым углом с помощью рычага блокировки кулачка.

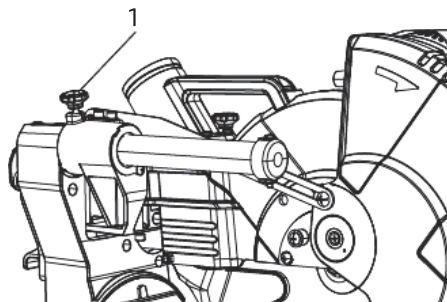
1. Разблокировать поворотный стол, подняв рычаг блокировки кулачка (1) вверх (рис. 36). Для этого, удерживая блокирующий рычаг (2) в верхнем положении, повернуть стол на требуемый угол вправо или влево с помощью рукоятки поворота (3).



Рис. 36

- Отпустить блокирующий рычаг (2).
- Опустить рычаг блокировки кулачка (1), чтобы заблокировать поворотный стол в нужном положении.

Внимание!

Рычаг блокировки кулачка используется для фиксации поворотного стола. Для регулировки этого механизма см. раздел «Регулировка рычага блокировки кулачка».

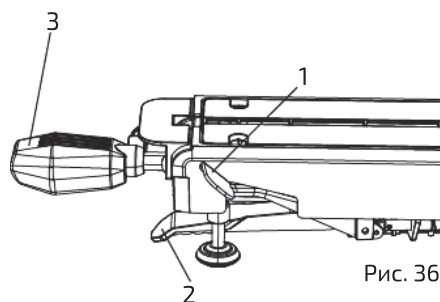
Блок корректировки фиксации поворота

Блок корректировки фиксации поворота позволяет производить тонкую настройку стола, отключая функцию неподвижных фиксирующих упоров; предотвращает соскальзывание клина в фиксирующий слот, когда требуемый угол находится рядом с неподвижным фиксирующим стопором.

- Разблокировать поворотный стол, подняв рычаг блокировки кулачка (1) вверх (рис. 37). Рукоятка поворота (2) не блокирует и не разблокирует стол.



Рис. 37

- Удерживая рукоятку поворота (2), потянуть за рычаг неподвижного упора (3) в направлении вверх и нажать на блок корректировки фиксации (4). Отпустить рычаг неподвижного упора (3), продолжая удерживать блок корректировки фиксации (4). Теперь корректировка фиксации установлена.
- Повернуть стол на требуемый угол и зафиксировать под этим углом, надавив на рычаг быстрой блокировки кулачка (1).
- Для сброса корректировки фиксации потянуть за рычаг быстрой блокировки (1), потянуть рычаг неподвижного упора (3) в направлении вверх. Это сбросит блок корректировки фиксации (4), и стол теперь будет останавливаться на неподвижных упорах.

Прежде чем отойти от пилы

- Запрещается оставлять работающий инструмент без присмотра. Следует выключить электропитание и дождаться, пока все движущиеся части остановятся.
- Необходимо защитить мастерскую от посторонних лиц. По возможности

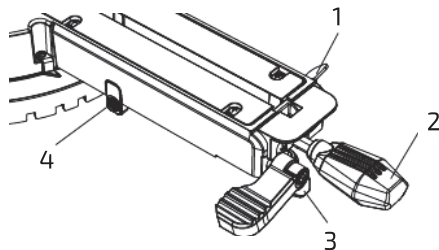
закрывать мастерскую на замок и обесточить розетки. Необходимо хранить инструмент вдали от детей и других неквалифицированных пользователей.

Внимание!

Во избежание травм от отлетающих материалов всегда отсоединять пилу, чтобы не допустить случайного пуска, и удалять мелкие обрезки материала из полости стола. Для этих целей можно снять пластину для пропила, но в обязательном порядке установить ее на место перед работой.

Косой распил

Инструмент оборудован девятью неподвижными упорами поворота в основании пилы. Они расположены на 0; 15; 22,5; 31,6 и 45° слева и справа. Такое расположение обусловлено наиболее распространенными углами распила. Чтобы сделать угловой разрез, надо выполнить следующее.

1. Разблокировать поворотный стол, подняв рычаг блокировки кулачка (1) вверх (рис. 38).
2. Удерживая блокирующий рычаг (2) в верхнем положении, повернуть стол на требуемый угол вправо или влево с помощью рукоятки поворота (3).
3. Отпустить рычаг блокировки неподвижного упора (2) и зафиксировать рукоятку поворота под требуемым углом. Убедиться, что рычаг зафиксировался на месте. Рычаг возвращается на место, только если стол встает на один из девяти неподвижных упоров.
4. Когда необходимый угол для торцовочного пиления установлен, опустить рычаг блокировки кулачка (1) для фиксации поворотного стола.
5. Если нужный угол не входит в число девяти неподвижных упоров, указанных выше, стол можно зафиксировать под нужным углом, опустив рычаг блокировки кулачка (1).
6. Включить лазер и установить заготовку на столе, в заранее определенном положении для пиления.



Рис. 38

Наклонный распил

Внимание!

При проведении наклонного распила следует выдвинуть раздвижной упор влево или вправо. Работа без упора может привести к серьезной травме, так как для пропила диском не будет достаточного пространства. Кроме того, при крайних углах поворота или наклона диск может соприкоснуться с упором.

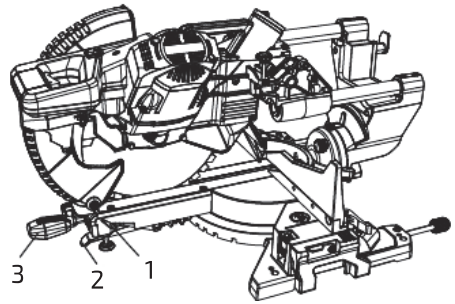
1. Ослабить рукоятку блокировки наклона (1), повернув ее наверх (рис. 39).
2. Наклонить режущий блок на требуемый угол, используя шкалу наклона (2).
3. Диск можно расположить под любым углом – от 90° прямого распила (0° на шкале) до наклона влево на 45°. Затянуть рукоятку блокировки наклона (1), чтобы зафиксировать дисковый узел в заданном положении.
Неподвижные упоры позволяют выставить угол на 0; 33,9 и 45° (см. рис. 39).

Внимание!

Пила поставляется со штифтом фиксации наклона в 33,9° (3) для настройки распила потолочных плинтусов для помещений, в которых углы между стенами равны 90°.

4. Включить лазер и установить заготовку на столе, в заранее определенном положении для пиления.
5. Для наклонных распилов под углом 47° сместить установочную пластину (4) в заднюю часть пилы. Для правых наклонных распилов под 47° сместить установочную пластину вправо, для левых – влево (рис. 40).



Рис. 39



Рис. 40

Штифт фиксации наклона 33,9° для потолочных плитусов

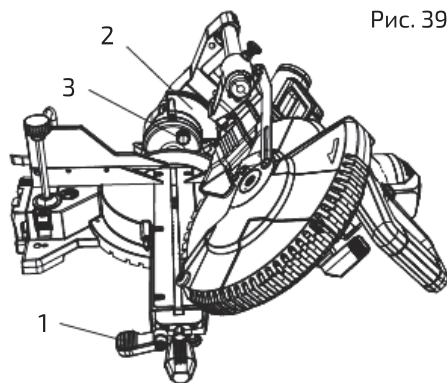
1. Нажать на штифт фиксации наклона 33,9° (3) в направлении задней части станка (рис. 39).
2. Ослабить рукоятку наклона (1).
3. Поворачивать режущий узел до тех пор, пока он не упрется в штифт фиксации наклона на 33,9° (3) и угол на шкале наклона (2) не будет равен 33,9°.
4. Затянуть рукоятку фиксации наклона (1) перед началом распила.

Комбинированный распил

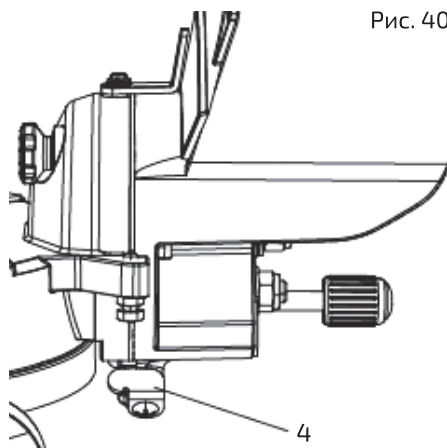
Комбинированный распил – это сочетание косого и наклонного распила, производимых одновременно.

1. При необходимости выдвинуть упор в нужное положение или убрать его.
См. раздел «Выдвижной упор».
2. Установить требуемый угол наклона при помощи рукоятки фиксации наклона (1) (рис. 41).
3. Установить необходимый угол торцовочного пиления и зафиксировать стол.
См. раздел «Косой распил».

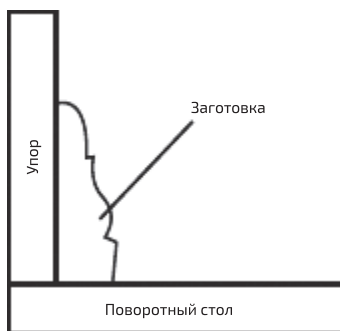
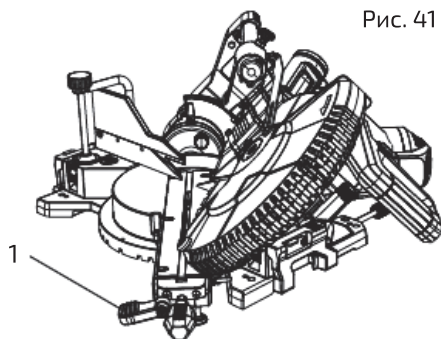

Поворот на 45°, наклон на 0°



Поворот на 45°, наклон на 0°

Рис. 42

Установки		Вертикальное положение (задняя часть плитуса прислонена к упору)		Горизонтальное положение (задняя часть плитуса лежит на столе)	
Угол наклона		0°		45°	
Положение плитуса		Левая сторона	Правая сторона	Левая сторона	Правая сторона
Внутренний угол	Угол пропила	Влево на 45°	Вправо на 45°	0°	0°
	Положение плитуса	Нижняя часть к столу	Нижняя часть к столу	Верх к упору	Низ к упору
	Лицевая сторона	Оставить левую сторону распила	Оставить правую сторону распила	Оставить левую сторону распила	Оставить левую сторону распила
Внешний угол	Угол пропила	Вправо на 45°	Влево на 45°	0°	0°
	Положение плитуса	Нижняя часть к столу	Нижняя часть к столу	Низ к упору	Верх к упору
	Лицевая сторона	Оставить левую сторону распила	Оставить правую сторону распила	Оставить правую сторону распила	Оставить правую сторону распила

Распил пологого плинтуса

Данной торцово-усорезной пилой потолочный плинтус можно распилить, только положив его на стол (рис. 43, 44).

Данная торцово-усорезная пила оборудована специальными поворотными упорами на $31,6^\circ$ влево и вправо и наклонным упором в $33,9^\circ$ специально для пиления потолочных плинтусов. Например, 52° между задней частью плинтуса и верхней плоской поверхностью, которая прилегает к потолку; 38° между задней частью плинтуса и нижней плоской поверхностью, которая прилегает к стене.

Установки		Левая сторона	Правая сторона
Внутренний угол	Угол пропила	$31,6^\circ$ вправо	$31,6^\circ$ влево
	Угол наклона	$33,9^\circ$	$33,9^\circ$
	Положение плинтуса	Верх к упору	Низ к упору
	Лицевая сторона	Оставить левую сторону распила	Оставить левую сторону распила
Внешний угол	Угол пропила	$31,6^\circ$ влево	$31,6^\circ$ вправо
	Угол наклона	$33,9^\circ$	$33,9^\circ$
	Положение плинтуса	Низ к упору	Верх к упору
	Лицевая сторона	Оставить правую сторону распила	Оставить правую сторону распила

Внимание!

- Данные специальные поворотные упоры не следует использовать с 45° -градусным потолочным плинтусом.
- Поскольку в большинстве помещений угол составляет не точно 90° , требуется провести точную регулировку и пробный пропил, чтобы убедиться в правильности углов.



Рис. 43



Рис. 44

Комбинированный распил потолочного плинтуса

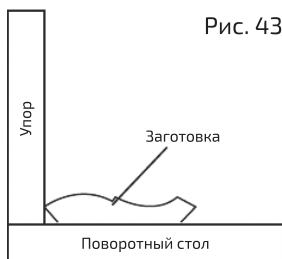
Распил плоской заготовки

Внимание!

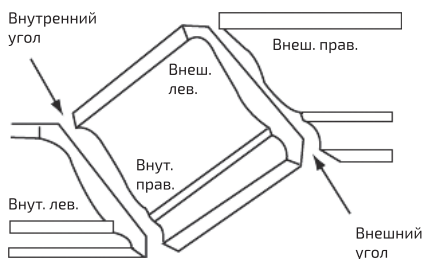
- Во избежание травм запрещается тянуть режущий блок и вращающийся диск на себя во время распила. Диск может подняться на вершину заготовки – это приведет к резкому отскоку режущего блока и вращающегося диска. Следует сначала полностью отвести режущий блок назад, а затем толкать вперед во время пиления.
- Дать диску раскрутиться на полную скорость перед началом распила. Это снизит риск отброса заготовки.

1. Разблокировать ручку блокировки выдвижной каретки (1) и дать возможность режущему блоку свободно перемещаться (рис. 45).

2. Установить и зафиксировать требуемый угол наклона и/или угол поворота.

3. Использовать прижимы для фиксации заготовки.

4. Взяться за рукоятку с курковым выключателем (2) и потянуть каретку вперед, пока центр диска пилы не окажется над передней частью заготовки (3).

5. Нажать на курок, чтобы запустить пилу.

6. Когда диск пилы достигнет полной скорости, плавно опустить рукоятку пилы вниз, начиная распил от переднего края заготовки.

7. Медленно перемещать рукоятку переключателя в направлении упора до завершения распила.

8. Перед тем как поднимать режущий блок и снимать заготовку, отпустить курковый выключатель и дождаться, пока диск перестанет вращаться.



Рис. 45

Замена дисков

Внимание!

- Запрещается использовать режущие диски диаметром более 305 мм и диски, не рекомендованные в данном руководстве.
- Соблюдать максимальную скорость указанную на режущем диске.
- Во избежание травм от случайного пуска необходимо убедиться, что переключатель находится в положении OFF (ВЫКЛ.) и вилка вынута из розетки.
- Снимать и устанавливать режущий диск необходимо в перчатках.

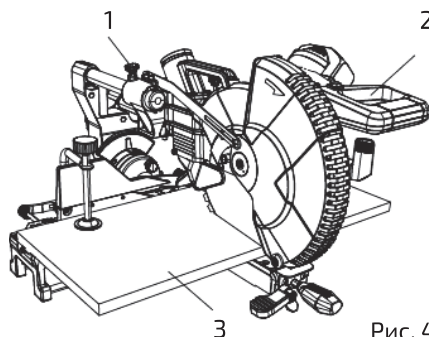
Снятие режущего диска

(Рис. 46, 47, 48)

1. Отключить пилу от розетки.
2. Поднять режущий блок в крайнее верхнее положение.
3. Поднять нижний кожух диска (1) в крайнее верхнее положение.
4. Открутить винт кожуха (2) с помощью крестовой отвертки.
5. Повернуть защитную пластину (3) назад, чтобы открыть доступ к болту шпинделя (4).
6. Поместить ключ диска, поставляемый в комплекте, на болт шпинделя (4).
7. Найти кнопку блокиратора шпинделя (5) под рукояткой куркового выключателя.
8. Надавить на кнопку блокиратора шпинделя (5), удерживая ее и одновременно поворачивая гаечный ключ диска по часовой стрелке. Это снимет блокировку шпинделя и позволит открутить болт шпинделя гаечным ключом диска. Поворачивая гаечный ключ по часовой стрелке, чтобы ослабить болт шпинделя, следует продолжать удерживать кнопку блокиратора (5).

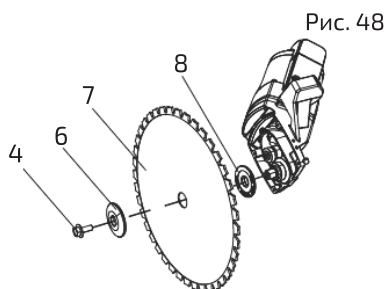
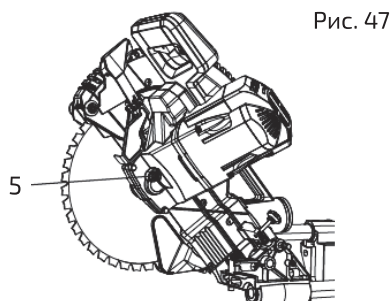
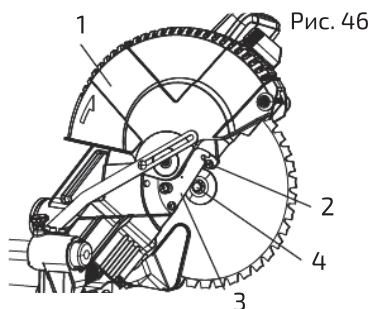

9. Снять болт шпинделя (4), наружную шайбу диска (6) и сам диск (7).
Не следует снимать внутреннюю шайбу диска (8).

10. Чтобы удалить диск сперва следует поднять нижний щиток диска (1) в верхнее положение.

Примечание: Следует обратить внимание на положение и направление установки снимаемых деталей. Перед установкой нового диска следует протереть шайбы диска от опилок.

Установка режущего диска

(Рис. 46, 47, 48)

Перед заменой/установкой режущего диска следует отключить пилу от розетки.

1. Установить диск диаметром 305 мм с посадочным отверстием 30 мм.
Убедиться, что стрелка, указывающая направление вращения на диске, совпадает со стрелкой вращения по часовой стрелке на верхнем щитке, а зубья диска в передней части пилы направлены вниз.
2. Установить на шпиндель вплотную к диску шайбу диска (6) (рис. 48).
Закрутить болт шпинделя, вращая его против часовой стрелки.
Внимание! Шайба должна располагаться плоской стороной к диску.
Запрещается устанавливать шайбу изогнутой стороной к диску.
3. Поместить ключ диска на болт шпинделя (4) (рис. 46).
4. Надавить на кнопку блокиратора шпинделя (5), удерживая ее и одновременно поворачивая гаечный ключ диска против часовой стрелки (рис. 47).
Продолжать нажимать на кнопку до полной затяжки болта шпинделя.
5. Повернуть защитную пластину (3) и нижний щиток диска (1) обратно в исходное положение (см. рис. 46).
6. Опустить щиток лезвия, установить на место винт защитной пластины (2) и затянуть его крестовой отверткой.
7. Подвигать рукоятку пилы вверх и вниз несколько раз, чтобы убедиться, что нижний щиток диска работает без заедания.
8. Убедиться, что кнопка блокировки шпинделя (5) не зажата, и диск может свободно вращаться.

Внимание!

- Во избежание травм запрещается эксплуатировать пилу с незакрепленной защитной пластиной. Она удерживает болт шпинделя от выпадания при его случайном раскручивании и предотвращает вылет раскрученного диска из пилы.
- Следует убедиться, что крепежные шайбы чистые и установлены правильно. Опустить диск на поворотный стол и убедиться в отсутствии контакта диска с поворотным столом, покрутив диск вручную.

Техническое обслуживание

Внимание!

В целях личной безопасности перед техническим обслуживанием и смазкой пилы выключить питание и извлечь вилку из розетки.

Общее техническое обслуживание

- Периодически убирать опилки и пыль куском ткани.
- Смазывать вращающиеся детали раз в месяц для продления срока службы.
- Электродвигатель не смазывать.

Проверка щеток двигателя

Внимание!

Перед проверкой щеток обязательно отключить пилу от сети питания.

Поставляемых в комплекте угольных щеток хватит примерно на 50 часов работы или 10 000 циклов включения/отключения.

Замену угольных щеток производить, либо когда они станут короче на 6,4 мм, либо когда пружина или проводка повреждены или перегорели.

Для проверки или замены щеток отключить пилу.

Удалить кожух двигателя (1), открутив два винта (2) (рис. 49).

Снять черный пластиковый колпачок (3) на боковой стороне двигателя. Снимать колпачок следует осторожно, поскольку он подпружинен. Извлечь и заменить щетку (4).

Заменить вторую щетку аналогичным образом.

Сборка производится в обратном порядке. Ушки на металлическом конце узла вставляются в то же отверстие, что и угольные щетки. Плотнo затянуть колпачок, но не перетягивать.

Внимание!

При повторной установке тех же щеток следует убедиться, что они устанавливаются в то же положение, из которого были сняты. Это позволит избежать периода приработки.

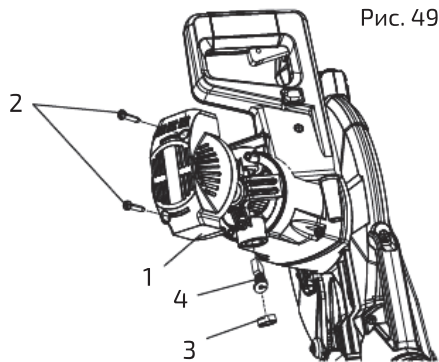

Для заметок

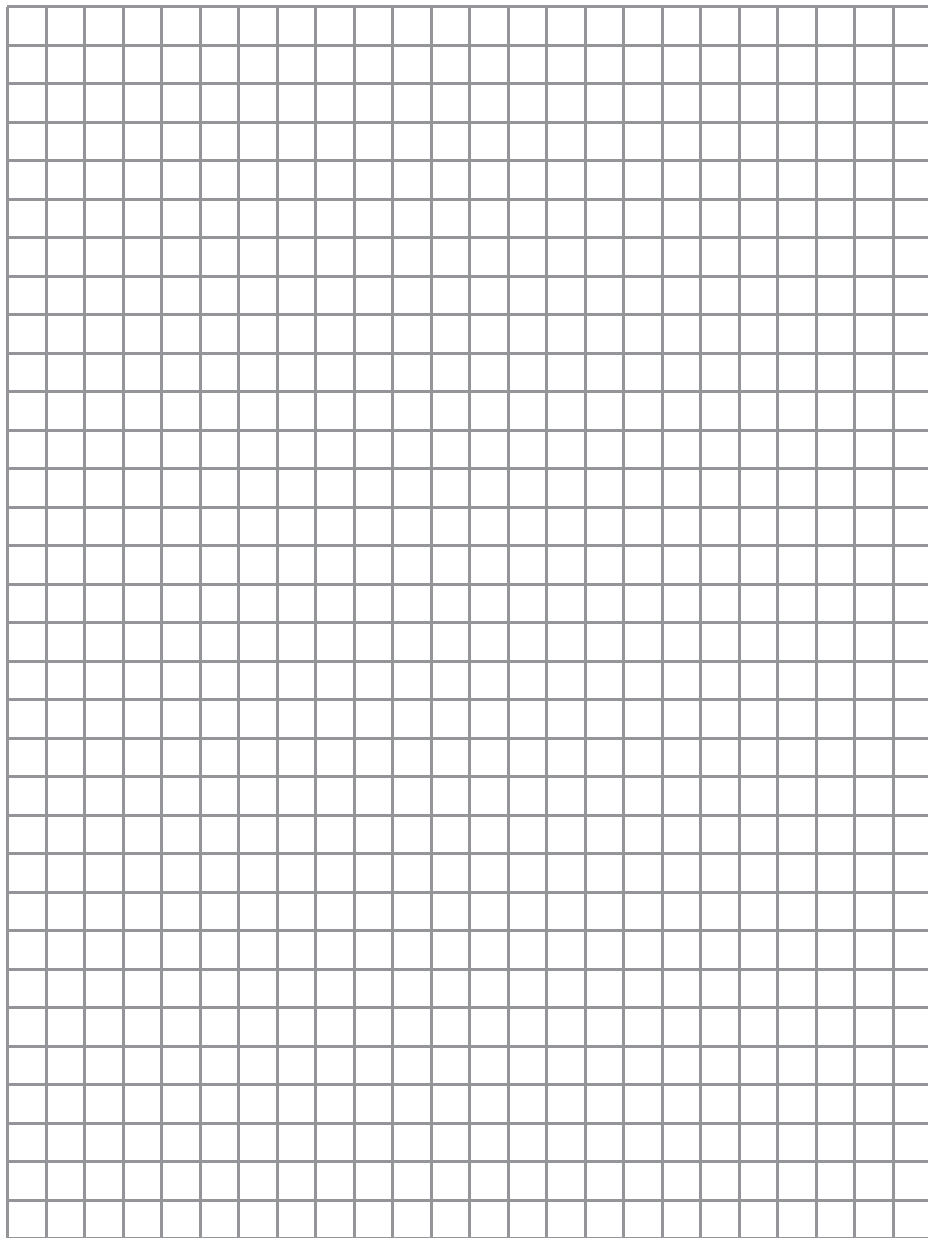

Адреса сервисных центров

Москва

г. Котельники, Яничкин проезд, д. 3

+7 (499) 703-20-72

Санкт-Петербург

п. Шушары, Новгородский проспект, д. 25, корп. 3
(вход под вывеской «ВсеИнструменты.ру»)

+7 (812) 309-53-93 доб. 608

Гарантийный талон

№ _____

inforce

Гарантийный талон является документом, дающим право на гарантийное обслуживание приобретенного инструмента. Гарантия на проданное изделие подразумевает под собой его бесплатный ремонт либо замену на аналогичное изделие в случае невозможности ремонта в течение гарантийного срока. Гарантия покрывает расходы на работу по гарантийному ремонту и на стоимость запасных частей. Стоимость почтовых отправлений, страховки и отгрузки изделий для ремонта не входит в гарантийные обязательства. В случае утери гарантийного талона владелец лишается права на гарантийное обслуживание. Для получения дополнительной информации вы можете посетить сайт www.vseinstrumenti.ru.

Гарантия 12 месяцев

1. На данное изделие распространяется гарантийный срок 12 месяцев со дня продажи через сеть фирменных магазинов.
2. В целях определения причин отказа и/или характера повреждений изделия производится техническая экспертиза в сроки, установленные законодательством. По результатам экспертизы принимается решение о возможности восстановления изделия или необходимости его замены.
3. Гарантия распространяется на все поломки, которые делают невозможным дальнейшее использование изделия и вызваны дефектами изготовителя, материала или конструкции.

Гарантийный ремонт осуществляется при соблюдении следующих условий.

- Имеется в наличии товарный или кассовый чек и гарантийный талон с указанием в нем даты продажи, подписи покупателя, штампа торгового предприятия.
 - Предоставляется неисправное изделие в чистом виде.
- Гарантийный ремонт производится только в течение срока, указанного в данном гарантийном талоне.

Гарантия не распространяется на следующие случаи.

- На изделия со следами несанкционированного вмешательства в конструкцию, осуществленного лицами без специального разрешения на проведение ремонтных работ.
- Естественный износ.
- Несоблюдение мер безопасности.
- Несоблюдение рекомендаций по техническому обслуживанию.
- Неправильное использование или грубое обращение.
- Наличие внутри изделия пыли, мелкодисперсных веществ, жидкостей, насекомых, посторонних предметов.
- Повреждение узлов и/или деталей вследствие несоблюдения правил транспортировки и/или хранения.
- Обнаружение следов применения масла и смазок, не соответствующих руководству по эксплуатации.

С правилами эксплуатации и условиями гарантии ознакомлен. Претензий к комплектации и внешнему виду не имею.

Изготовитель оставляет за собой право на внесение изменений в конструкцию, дизайн и комплектацию изделия

.....
Ф. И. О. покупателя

.....
подпись покупателя

Штамп торговой организации

Без штампа или печати торговой организации гарантийный талон не действителен!

ОТРЫВНОЙ ТАЛОН №1 _____ **1**
Дата приема _____
Дата выдачи _____
Номер заказа-наряда _____
Мастер _____

ОТРЫВНОЙ ТАЛОН №2 _____ **2**
Дата приема _____
Дата выдачи _____
Номер заказа-наряда _____
Мастер _____

ОТРЫВНОЙ ТАЛОН №3 _____ **3**
Дата приема _____
Дата выдачи _____
Номер заказа-наряда _____
Мастер _____

Вы можете заказать
инструмент марки Inforce
на сайте vseinstrumenti.ru

8 800 550-37-70

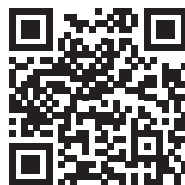

Произведено на Тайване

Заказчик и правообладатель ТМ Inforce
ООО «ВсеИнструменты.ру», 109451, Россия,
г. Москва, ул. Братиславская, д. 16, корп. 1, пом. 3
8 800 550-37-80
www.inforce.ru

